

Baoli

EP 15-03

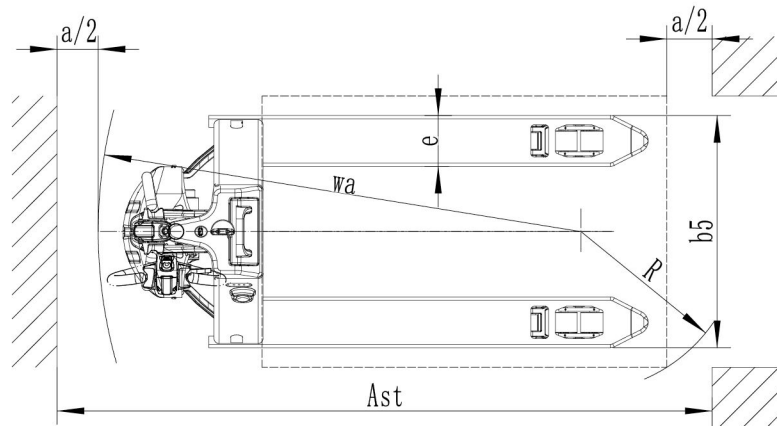

1.1	Constructeur		KION BAOLI
1.2	Référence du modèle		EP 15-03
1.3	Type d'alimentation: électrique, Diesel, à essence, GPL		Électrique
1.4	Type d'opération: manuelle, debout, conducteur assis		Piéton
1.5	Capacité de charge	Q (t)	1.5
1.6	Distance au centre de charge	c (mm)	600
1.8	Distance entre le milieu de la roue avant et la charge	x (mm)	880/950
1.9	Empattement	y (mm)	1120/1190
2.1	Poids de service	Kg	120
2.2	Poids par essieu avec charge nominale avant/arrière	Kg	480/1140
2.3	Poids par essieu sans charge nominale avant/arrière	Kg	90/30
3.1	Pneus: super-élastique, pneumatiques		PU
3.2	Pneus avant dimensions		Ø 210x70
3.3	Pneus arrière dimensions		2x Ø 80x60 (Ø 74x88)
3.4	Roues supplémentaires (dimensions)		-
3.5	Roues, nombres avant/arrière (x=roues motrices)		1x/4 (1x/2)
3.6	Voie avant largeur	b10 (mm)	-
3.7	Voie arrière largeur	b11 (mm)	410 / 535
4.4	Hauteur de levage	h3 (mm)	115
4.9	Hauteur du timon en position de conduite min / max.	h14 (mm)	750/1190
4.15	Hauteur abaissé	h13 (mm)	80
4.19	Longueur total	l1 (mm)	1550
4.20	Longueur jusqu'à la face avant des fourches	l2 (mm)	400
4.21	Largeur total	b1/b2 (mm)	685
4.22	Dimensions des bras des fourches	s/e/l (mm)	50x150x1150
4.25	Distance entre les bras des fourches	b5 (mm)	560 (685)
4.32	Garde au sol au centre de l'empattement (en charge)	m2 (mm)	30
4.34.1	Largeur du couloir pour palettes 1000x1200 transversal	Ast (mm)	2145
4.34.2	Largeur du couloir pour palettes 800x1200 longitudinal	Ast (mm)	2050
4.35	Rayon de giration	Wa (mm)	1330
5.1	Vitesse de conduite avec/sans charge	km/h	4,5/5
5.2	Vitesse de soulèvement avec/sans charge	m/s	0,017/0,020
5.3	Vitesse de soulèvement avec/sans charge	m/s	0,09/0,06
5.8	Maximum inclinaison avec/sans charge	%	6/16
5.10	Frein de service		Electromagnétique
6.1	Puissance du moteur d'entraînement S2 60min	kW	0.75
6.2	Puissance du moteur de levage à S3 10%	kW	0.7
6.3	Batterie selon DIN 43531 /35 / 36 A, B, C, no		-
6.4	Capacité nominale de voltage de la batterie K5	V/Ah	24 V / 20 Ah
6.5	Poids de la batterie (minimum)	kg	7
6.6	Consommation d'énergie selon cycle VDI	kWh/h	0.2
8.1	Type de transmission		DC
10.7	Niveau sonore aux oreilles du conducteur conforme EN 12053	dB (A)	<74

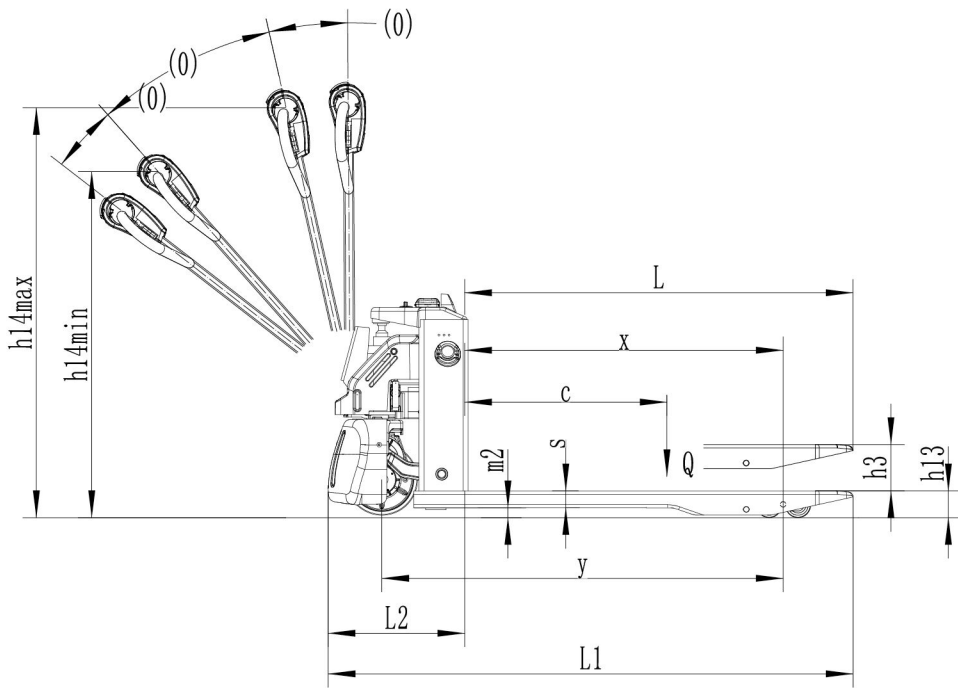

EP 15-03



L'EP 15-03 est un transpalette alliant polyvalence et efficacité pour les transferts de charges sans fatigue. Il constitue un choix rentable pour le chargement / déchargement de camions, le transfert dans les allées étroites ou dans les surfaces de vente. Les batteries lithium-ion 24 V / 20 Ah sans entretien assurent une utilisation facile. Elles peuvent être rechargées à tout moment sur une prise standard de 220 volts. L'EP 15-03 est parfait pour la quasi-totalité des transports internes de marchandises dans les petits et moyens entrepôts, notamment pour le commerce de gros et de détail. Ce transpalette est particulièrement robuste et idéal pour une utilisation à long terme.

Avec une capacité de charge de 1 500 kg et un poids à vide de seulement 120 kg, l'EP 15-03 peut être utilisé sur les hayons des camions ou dans les monte-charges des entrepôts et magasins. L'EP 15-03 impressionne par son utilisation intuitive. Toutes les fonctions de conduite et de levage sont commandées électriquement. Le moteur de levage et un système hydraulique progressif garantissent la fluidité et la précision dans la levée et la descente des charges, protégeant ainsi les marchandises de la casse. Le timon surbaissé réduit l'effort nécessaire à la direction. Ses dimensions compactes, son faible rayon de giration et la possibilité de piloter le chariot avec le timon en position verticale font de l'EP 15-03 une solution idéale, même dans les espaces les plus restreints.

Technologie et caractéristiques

- ✓ Technologie Li-ion
- ✓ Batterie sans entretien
- ✓ Système de changement de batterie Plug & Play facile
- ✓ Chargeur de batterie externe
- ✓ Fourches disponibles avec une largeur totale de 560 ou 685 mm
- ✓ Frein de stationnement électromagnétique
- ✓ Bouton de vitesse lente pour activer le timon en position verticale
- ✓ Poids à vide de seulement 120 kg
- ✓ Protège-pieds métallique sur les roues motrices
- ✓ Aucune émission de gaz.

